

IT

**Istruzioni di installazione**

GB

Instructions for installation

DE

Installations

FR

Instructions pour l'installation

**Dx-Sx**

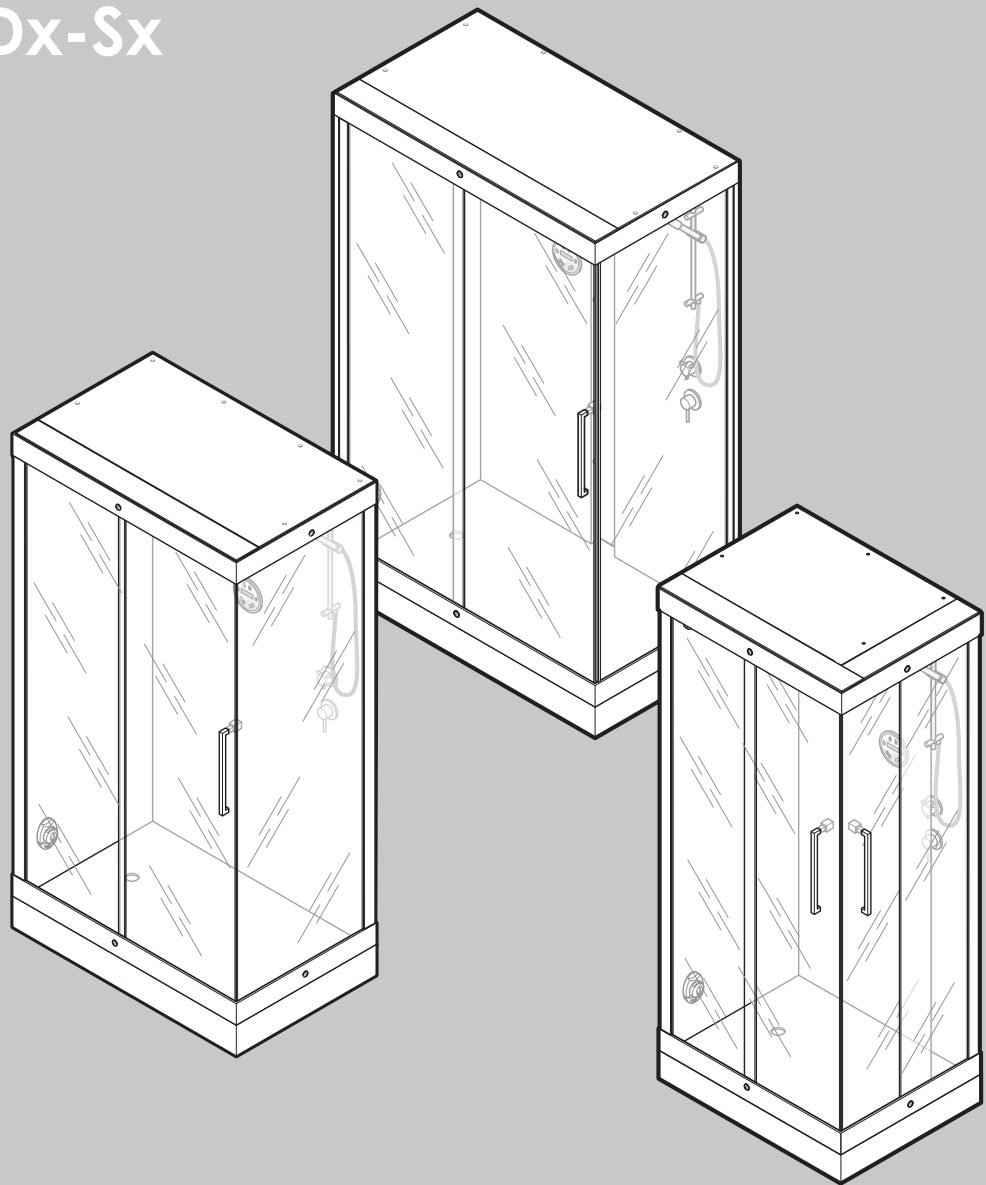

**Serie Young**

IT

I Box Doccia "ilma" sono costruiti nel rispetto delle direttive CEE e delle Leggi nazionali vigenti in materia.

- L'Utente deve garantire che la preinstallazione e l'installazione siano state eseguite da personale qualificato con i criteri conformi alle leggi e norme nazionali vigenti in materia secondo quanto indicato nel presente manuale.
- In caso di malfunzionamento del box doccia l'Utente deve contattare il Centro di Assistenza Tecnica più vicino.
- E' vietato azionare o maneggiare apparecchi elettrici utilizzando il box doccia. L'innosservanza di questa norma di sicurezza puo essere causa di grave pericolo per l'Utente.

#### **IL PRODUTTORE DECLINA OGNI RESPONSABILITÀ:**

- Qualora non vengano rispettate le disposizioni di Legge e norme nazionali vigenti in materia di sicurezza per i locali interessati.
- Qualora non vengano rispettate le istruzioni fornite nel presente manuale.

DE

Die Duschkabinen "ilma" erfüllen die Anforderungen der EWG-Richtlinien und der einschlägigen nationalen Gesetze.

- Der Kunde muss sicherstellen, dass alle Vorinstallations- und Installationsarbeiten gemäß den in dieser Montageanleitung enthaltenen Angaben durch geeignetes Personal, das die in den einschlägigen nationalen Gesetzen und Bestimmungen vorgesehenen fachlichen und beruflichen Voraussetzungen erfüllt, durchgeführt werden.
- Bei Betriebsstörungen der Duschkabine hat sich der Kunde an die nächstgelegene autorisierte Kundendienststelle zu wenden.
- Der Gebrauch bzw. die Inbetriebnahme von elektrischen Geräten während der Duschkabinenbenutzung ist verboten. Das Nichtbeachten dieser Sicherheitsvorschriften kann den Duschkabinenbenutzer in große Gefahr bringen.

#### **DER HERSTELLER ÜBERNIMMT KEINE HAFTUNG BEI:**

- Nichtbeachten der für die betreffenden Räumlichkeiten geltenden gesetzlichen Vorschriften und nationalen Sicherheitsrichtlinien.
- Nichtbeachten der in diesem Handbuch enthaltenen Montage und Gebrauchsanweisungen.

GB

Our "ilma" shower cubicles are built in compliance with EEC directives and current national safety legislation.

- The user must ensure that all work carried out prior to installation and during installation itself is undertaken by personnel having the necessary technical and professional qualifications and in compliance with national regulations and legislation and the instructions contained in this manual.
- Should the shower cubicle not function correctly, the user should contact the nearest authorized Service Centre.
- It is forbidden to operate or handle electrical appliances whilst using the shower cubicle. Failure to comply with this safety regulation may result in serious injury.

#### **THE MANUFACTURER DECLINES ALL RESPONSIBILITY:**

- If national regulations and legislation concerning safety in the area in which the appliance is used have not been complied with.
- If the instructions contained in this manual have not been strictly adhered to.

FR

Les cabines de douche « ilma » sont fabriquées conformément aux directives CEE et aux lois nationales en vigueur

- L'utilisateur doit garantir la réalisation de la pré-installation et de l'installation par du personnel qualifié conformément aux critères préconisés par les lois et les réglementations nationales en vigueur en la matière et aux indications contenues dans ce manuel.
- En cas de mauvais fonctionnement de la cabine de douche, contacter le SAV le plus proche.
- Il est interdit d'actionner ou de manipuler des appareils électriques à l'intérieur de la cabine de douche. Le non-respect de cette norme de sécurité peut représenter une source de danger pour l'utilisateur.

#### **LE PRODUCTEUR DÉCLINE TOUTE RESPONSABILITÉ:**

- En cas de non-respect des lois et des réglementations nationales en vigueur en matière de sécurité pour les locaux en question.
- En cas de non-respect des instructions fournies dans ce manuel.

IT	GB	DE	FR	
Dimensioni Peso netto	Dimensions Net weight	Abmessungen Nettogewicht	Dimensions Poids net	H 226
Pressione acqua calda e fredda (min.-max.)	Hot-cold water pressure (min.-max.)	Wasserdruck warm und kalt (min.-max.)	Pression de l'eau chaude et froide (mini-maxi)	bar 1,5-4
Portata d'acqua	Water flow rate	Wasserdurchfluss	Débit d'eau	lt/min. 6-15
Diametro attacchi alimentazione acqua calda e fredda	Diameter of hot and cold water pipe connections	Anschlussdurchmesser Versorgung Warm- und Kaltwasser	Diamètre des raccords alimentation eau chaude et froide	1/2 "
Tensione Potenza assorbita	Voltage Power consumption	Spannung Aufgenommene Leistung	Tension Puissance absorbée	V 220-240 kW 2,1
Frequenza Corrente	Standard frequency Power line	Frequenz Strom	Fréquence Courant	Hz 50-60 A 10-11

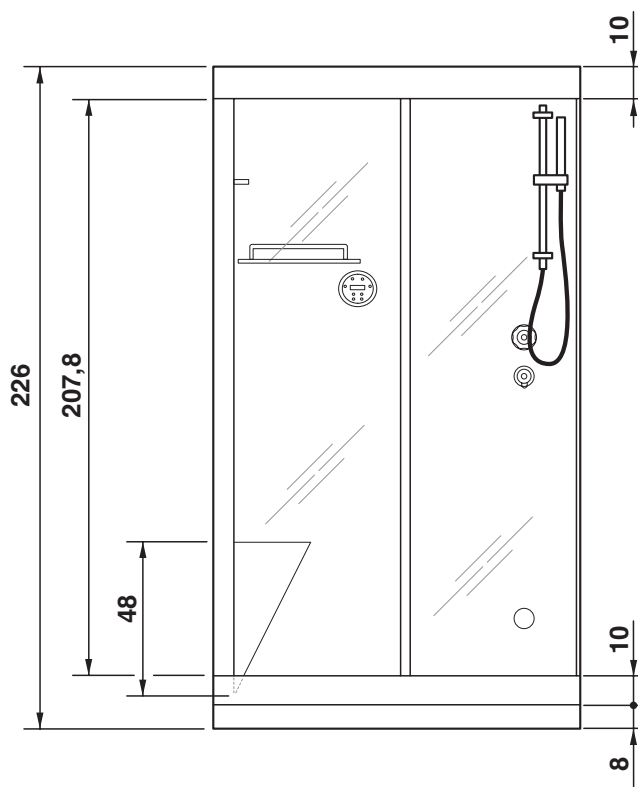

## Preinstallazione

Pre-installation

Vorinstallation

Pré-installation

# Serie-Young

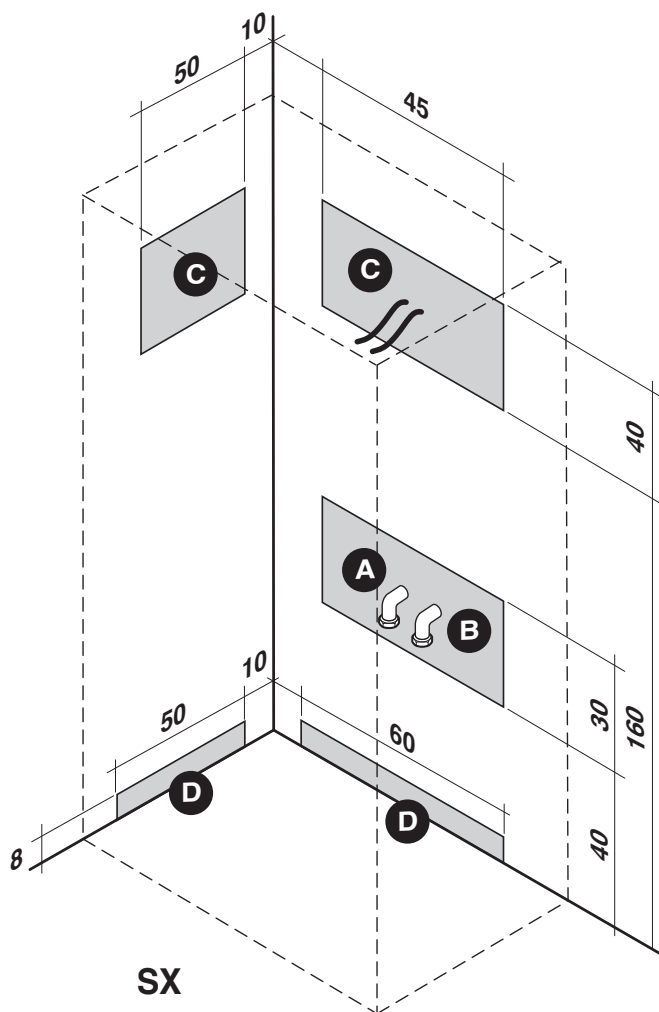

Aree disponibili per gli allacciamenti  
Area for positioning of the outlets  
Für die Anschlüsse verfügbare Bereiche  
Zones disponibles pour les raccordements

- A** Attacco acqua calda 1/2"  
1/2" hot water inlet connection  
Warmwasseranschluss, Durchm. 1/2"  
Raccord eau chaude, diam. 1/2"
- B** Attacco acqua fredda 1/2"  
1/2" cold water inlet connection  
Kaltwasseranschluss, Durchm. 1/2"  
Raccord eau froide, diam. 1/2"
- C** Uscita cavo alimentazione mt. 3 tipo H05-3x2,5mm2  
Outlet for 3m power cable type H05-3x2,5 mm2  
Wanddurchgang Netzanschlusskabel, 3m, Typ H05-3x2,5 mm2  
Sortie câble alimentation 2 m, type H05-3x2,5 mm2
- D** Area per scarico a parete Ø 40/50  
Area for wall drain outlet diam. 40/50  
Für den Wandablauf Ø40/50 verfügbare Bereiche  
Zone disponibles pour l'évacuation murale Ø40/50
- E** Area per scarico a pavimento Ø 40/50  
Area for floor drain outlet diam. 40/50  
Für den Bodenablauf Ø40/50 verfügbare Bereiche  
Zone disponible pour l'évacuation au sol Ø40/50

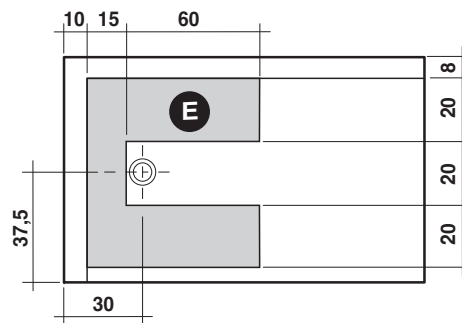

## Distanze di sicurezza

Minimum safety distances

Sicherheitsabstände

Distances de sécurité

L'installazione di prese, lampade, interruttori o altri dispositivi elettrici deve avvenire fuori dalle zone di pericolo previste dalle leggi e norme nazionali per i locali da bagno. In particolare, le norme vietano qualsiasi installazione elettrica in zona circostante il box per una distanza inferiore ai 60 cm ed una altezza inferiore ai 225 cm. L'interruttore ed altri dispositivi elettrici vanno collocati in zona non raggiungibile dall'utente che sta usando il box.

The installation of sockets, light bulbs, switches and other electrical devices must be done outside the danger zone as indicated by the National Regulations and specifications for bathrooms. In particular, these regulations prohibit any electrical installation in the area surrounding the shower booth at distance less than 60 cm and a height less than 225 cm. The cut-out and other electrical devices must be located in an area which is not accessible to the person using the shower booth.

Die Installation von Stromsteckern, Schaltern oder anderen elektrischen Vorrichtungen muß außerhalb der durch die nationalen Normen für Badezimmer festgelegten Gefahrenzonen erfolgen. Insbesondere verbieten diese Normen jegliche Elektroinstallation in einem Bereich von 60 cm um die Duschkabine herum und in einer Höhe unter 225 cm. Der Schalter sowie andere elektrische Vorrichtungen müssen so installiert werden, daß sie für den Benutzer der Duschkabine unerreichbar sind. L'installation de prises, de lampes,

d'interrupteurs ou d'autres dispositifs électriques doit être faite en-dehors des zones de danger prévues par les lois et par les normes nationales au sujet des salles de bains. Ces normes interdisent notamment toute installation électrique aux alentours de la cabine de douche, dans un rayon d'au moins 60 cm et sur une hauteur d'au moins 225 cm. L'interrupteur et les autres dispositifs électriques doivent être placés dans une zone inaccessible à la personne qui est en train de se doucher dans la cabine.

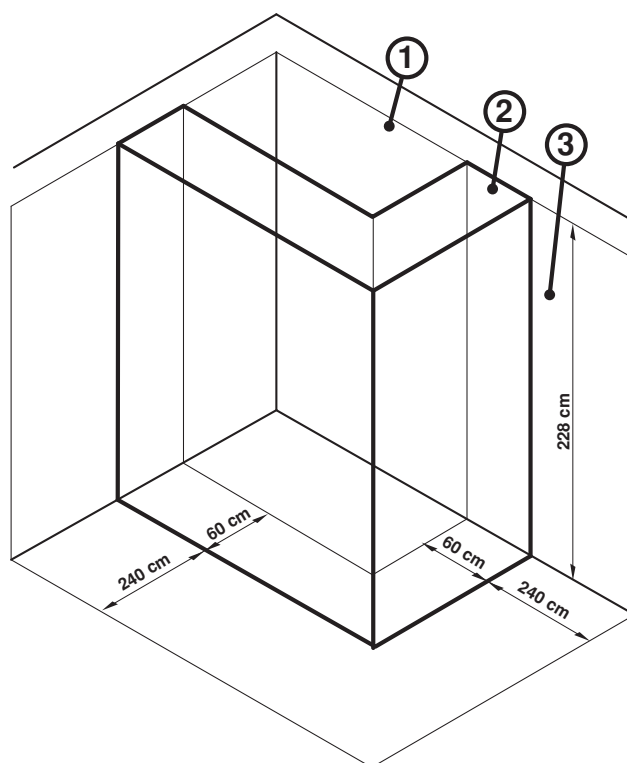

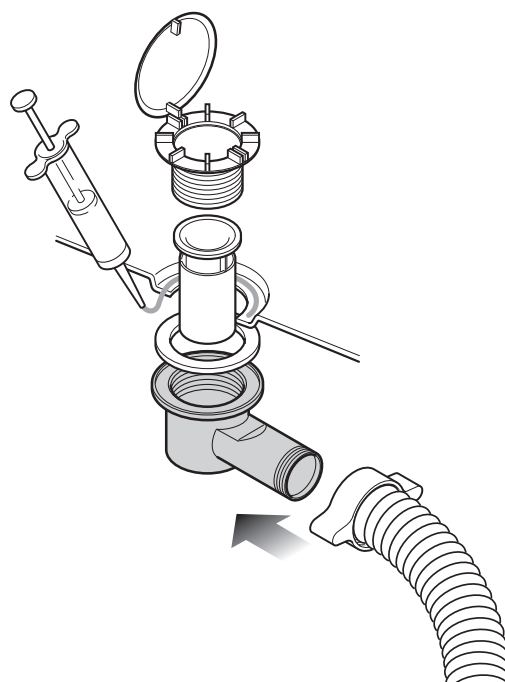
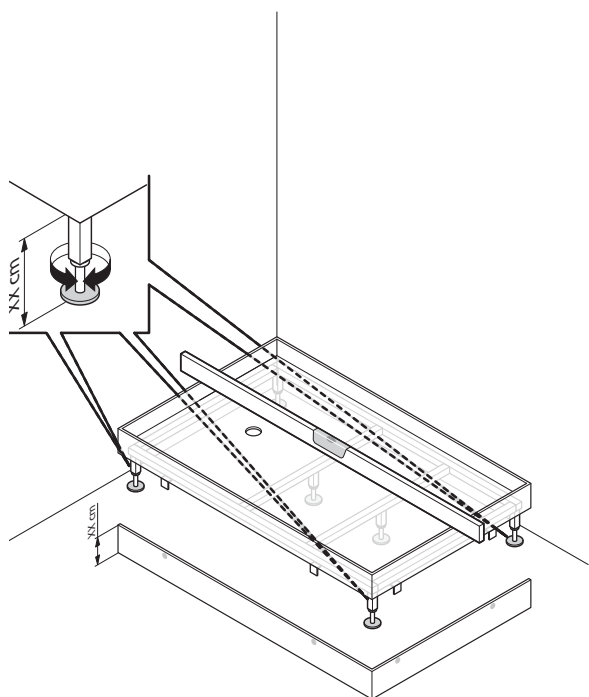

IT

**1**

Togliere il piatto dall'imballo.  
Posizionare il piatto doccia nell'angolo d'installazione e livellarlo per mezzo di una bolla controllando l'appoggio dei piedini sul pavimento (regolare l'altezza avvitando o svitando i piedini).  
Controllare l'accostamento dei due fianchi al muro.

GB

**1**

Remove the shower tray from its packaging.  
Position the shower tray in the corner in which it is to be installed and use a spirit level to make sure that it is level and check that the feet rest firmly on the floor (adjust the height using the screws on the feet). Check that the two sides are correctly aligned with the wall.

DE

**1**

Duschwanne auspacken.  
Die Duschwanne in die Installationsecke stellen und mit Hilfe einer Wasserwaage waagrecht ausrichten. Überprüfen, ob die Stellfüße fest auf dem Fußboden aufliegen (die Stellfüße sind durch Drehen nach rechts bzw. nach links in der Höhe regulierbar). Überprüfen, ob beide Seitenteile perfekt an der Wand anliegen.

FR

**1**

Retirer le récepteur de son emballage.  
Positionner le récepteur de douche dans l'angle où il devra être installé et le niveler au moyen d'un niveau à bulle en contrôlant la base des pieds au sol (régler la hauteur en visant ou en dévissant les pieds).  
Contrôler que les deux côtés sont correctement alignés par rapport au mur.

IT

**2**

Montare la piletta sul piatto doccia siliconando le parti necessarie (vedi figura).  
Collegare il tubo flessibile con la piletta di scarico del piatto.

GB

**2**

Fit the siphon to the shower tray and use silicone to seal the necessary parts (see figure).  
Connect the flexible pipe to the drain siphon on the shower tray.

DE

**2**

Den Ablauf in die Duschwanne montieren und, wo erforderlich, Silikon auftragen (siehe Abb.).  
Das biegsame Rohr an den Duschwannenablauf anschließen.

FR

**2**

Monter la bonde sur le récepteur de douche en siliconant les parties nécessaires (voir dessin).  
Raccorder le tuyau flexible à la bonde d'écoulement du récepteur.

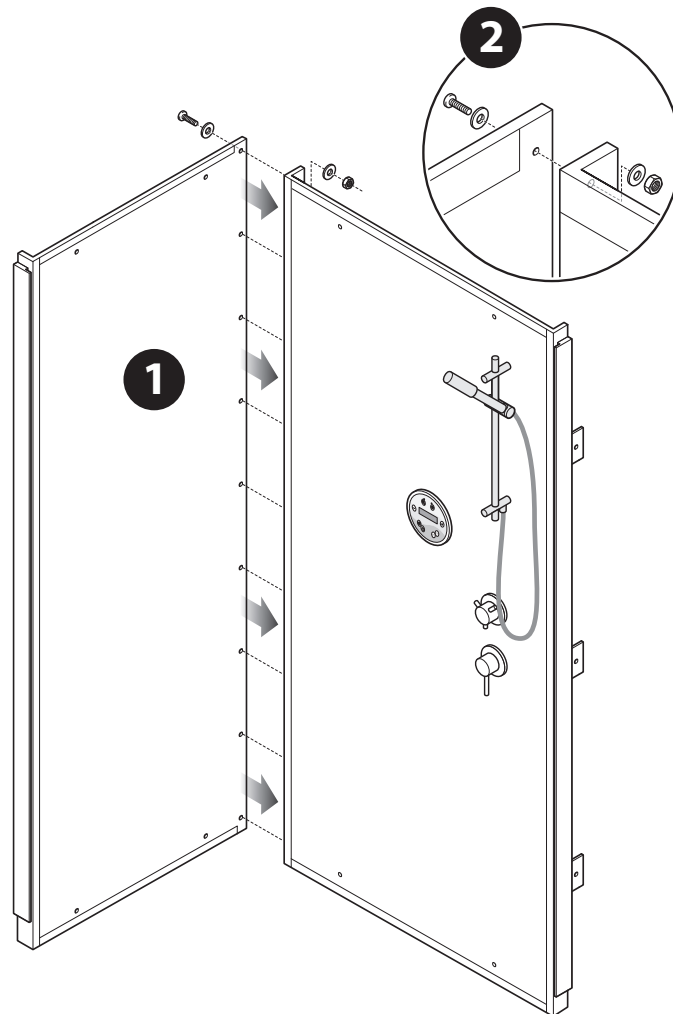

**IT 3**  
Prelevare le due pareti dal loro imballo.  
Accostarle l'una accanto all'altra facendo combaciare i fori (vedi figura).  
Fissare le due pareti con viti TE M6x45 , rondelle Ø6x12 e dadi.

**GB 3**  
Remove the two panels from the packaging.  
Position one next to the other and match up the holes (see the illustration).  
Fix the two panels with TE M6x45 screws, Ø6x12 washers and nuts.

**DE 3**  
Die zwei Wände aus ihrer Verpackung nehmen.  
Die Wände so aneinander stellen, das die Bohrungen über einstimmen (siehe Abbildung).  
Die zwei Wände mit den Schrauben TE M6x45, den Unterlegscheiben Ø6x12 und den Muttern befestigen.

**FR 3**  
Retirer les deux parois de l'emballage.  
Les placer côte à côte de manière à faire coïncider les trous (voir figure).  
Fixer les deux parois à l'aide des vis TE M6x45, des rondelles Ø 6x12 et des écrous.

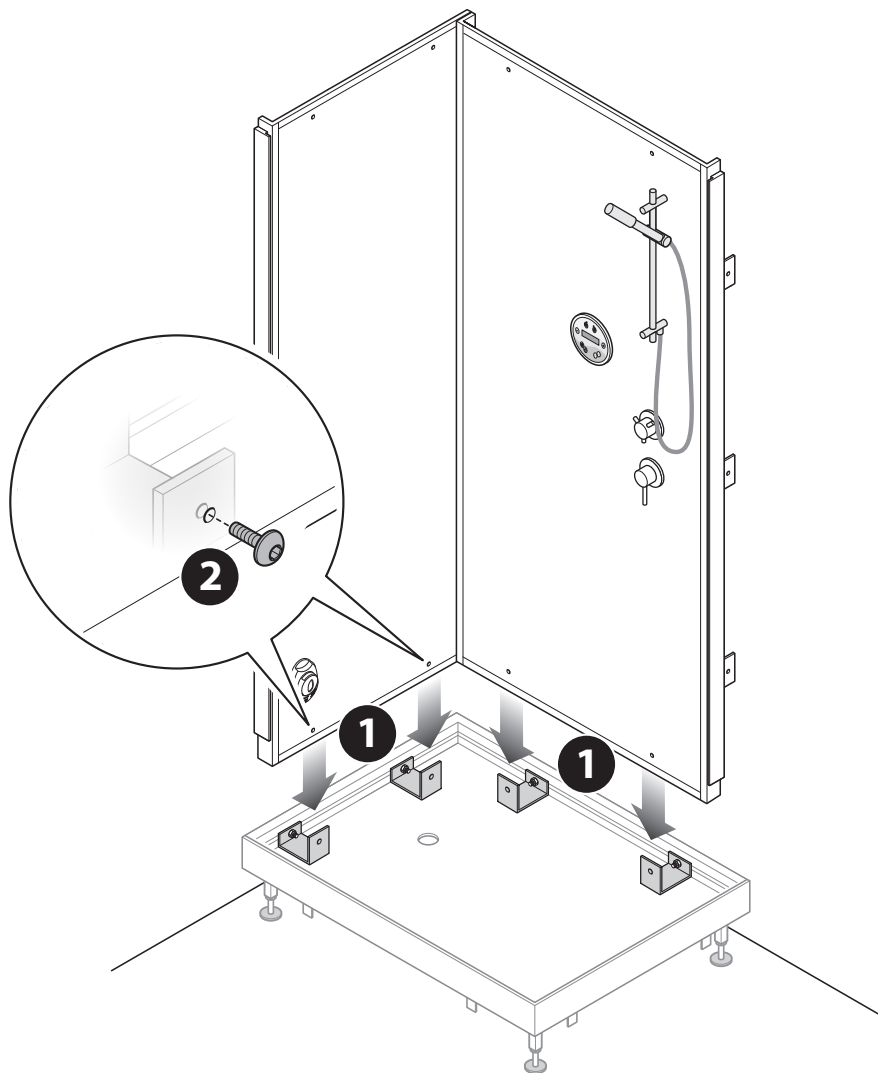

IT

**4**

Sollevarre le due pareti e inserirle nel piatto doccia.  
Appoggiare le pareti laterali facendo coincidere le forature delle squadrette montate sulle stesse con i fori presenti nel piatto doccia (vedi figura).  
Fissare le pareti al piatto con viti TE M6x45, rondelle Ø6x12 e dadi.

GB

**4**

Lift the two panels and insert them into the shower tray.  
Position the lateral panels by matching up the holes in the brackets mounted on the panels with the holes in the shower tray (see the illustration).  
Fix the panels to the tray with TE M6x45 screws, Ø6x12 washers and nuts.

DE

**4**

Die zwei Wände anheben und in die Duschtasse stellen.  
Die Seitenwände so aufstellen, dass die Bohrungen der montierten Winkelplatten mit den Bohrungen auf der Duschtasse übereinstimmen (siehe Abbildung).  
Die Wände mit den Schrauben TE M6x45, den Unterlegscheiben Ø6x12 und den Schraubenmuttern befestigen.

FR

**4**

Soulever les deux parois et les insérer sur le receveur de douche.  
Positionner les parois latérales en faisant coïncider les trous des équerres montées sur celles-ci aux trous situés sur le receveur de douche (voir figure).  
Fixer les parois au receveur à l'aide des vis TE M6x45, des rondelles Ø 6x12 et des écrous.

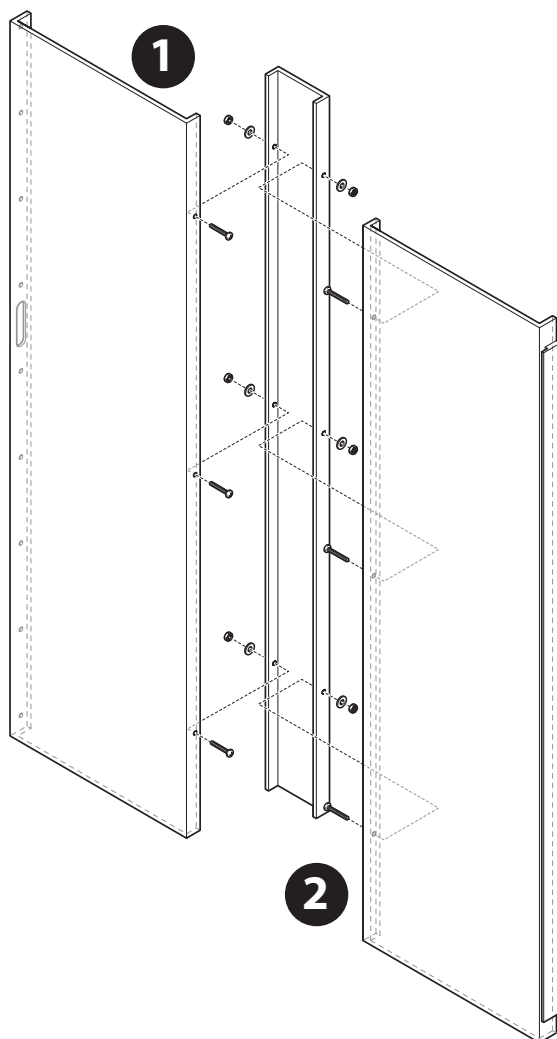

IT

**3**

Togliere dall'imballo le tre pareti che una volta assemblate formeranno la parete del lato lungo del piatto doccia. Posizionarle in modo che i fori presenti su di esse combacino e poi fissarle tra di loro con viti TE M6x45 ,rondelle Ø6x12 e dadi.

GB

**3**

Remove the three panels from the packaging. Position one next to the other and match up the holes (see the illustration). Fix the three panels with TE M6x45 screws, Ø6x12 washers and nuts.

DE

**3**

Die drei Wände aus ihrer Verpackung nehmen. Die Wände so aneinander stellen, dass die Bohrungen über einstimmen (siehe Abbildung). Die drei Wände mit den Schrauben TE M6x45, den Unterlegscheiben Ø6x12 und den Muttern befestigen.

FR

**3**

Retirer les trois parois de l'emballage. Les placer côte à côte de manière à faire coïncider les trous (voir figure). Fixer les trois parois à l'aide des vis TE M6x45, des rondelles Ø 6x12 et des écrous.



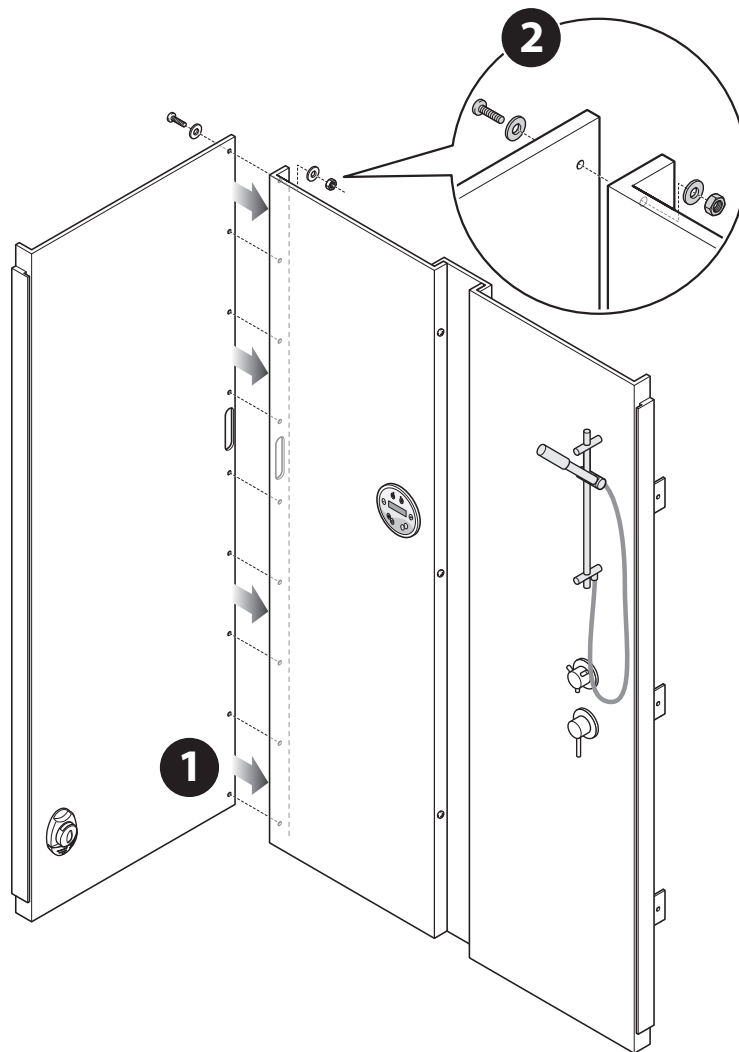

**IT 4**  
Prendere la parete del lato corto ed estrarla dal imballo.  
Accostare le due pareti facendo combaciare i fori (vedi figura).  
Fissarle utilizzando viti TE M6x45 ,rondelle Ø6x12 e dadi.

**GB 4**  
Remove the two panels from the packaging.  
Position one next to the other and match up the holes (see the illustration).  
Fix the two panels with TE M6x45 screws, Ø6x12 washers and nuts.

**DE 4**  
Die zwei Wände aus ihrer Verpackung nehmen.  
Die Wände so aneinander stellen, das die Bohrungen über einstimmen (siehe Abbildung).  
Die zwei Wände mit den Schrauben TE M6x45, den Unterlegscheiben Ø6x12 und den Muttern befestigen.

**FR 4**  
Retirer les deux parois de l'emballage.  
Les placer côte à côte de manière à faire coïncider les trous (voir figure).  
Fixer les deux parois à l'aide des vis TE M6x45, des rondelles Ø 6x12 et des écrous.

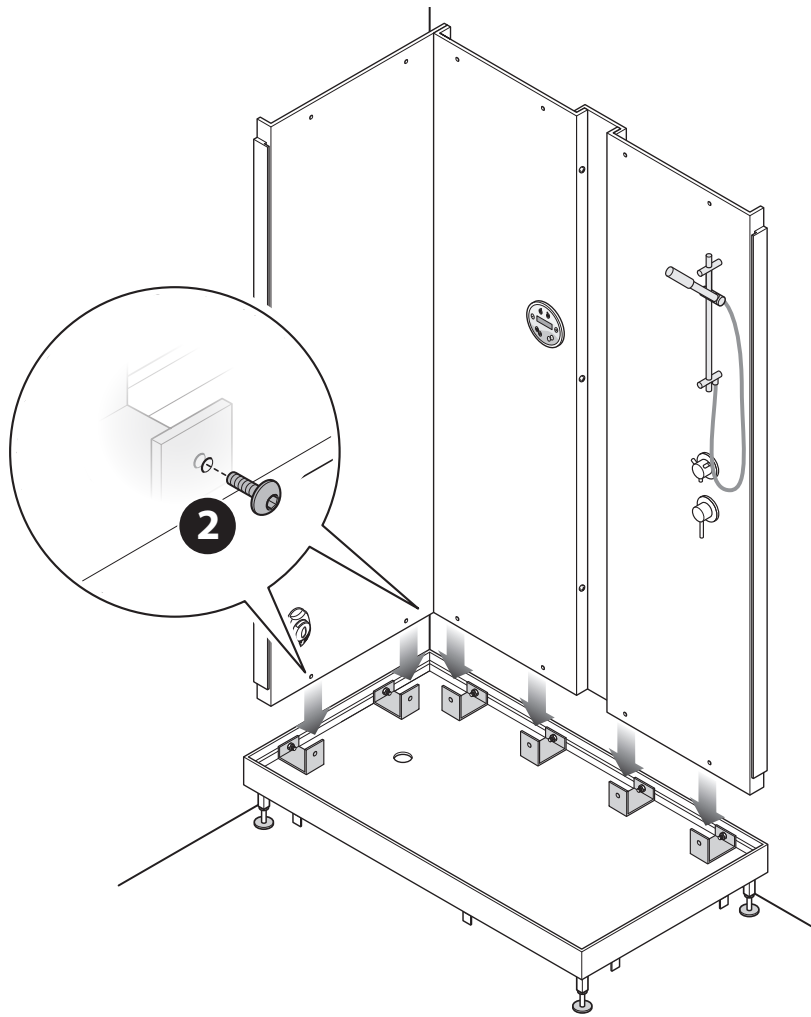

IT

**5**

Sollevare le due pareti e inserirle nel piatto doccia.

Appoggiare le pareti laterali facendo coincidere le forature delle squadrette montate sulle stesse con i fori presenti nel piatto doccia (vedi figura).

Fissare le pareti al piatto con viti TE M6x45, rondelle Ø6x12 e dadi.

GB

**5**

Lift the two panels and insert them into the shower tray.

Position the lateral panels by matching up the holes in the brackets mounted on the panels with the holes in the shower tray (see the illustration).

Fix the panels to the tray with TE M6x45 screws, Ø6x12 washers and nuts.

DE

**5**

Die zwei Wände anheben und in die Duschtasse stellen.

Die Seitenwände so aufstellen, dass die Bohrungen der montierten Winkelplatten mit den Bohrungen auf der Duschtasse übereinstimmen (siehe Abbildung).

Die Wände mit den Schrauben TE M6x45, den Unterlegscheiben Ø6x12 und den Schraubenmuttern befestigen.

FR

**5**

Soulever les deux parois et les insérer sur le receveur de douche.

Positionner les parois latérales en faisant coïncider les trous des équerres montées sur celles-ci aux trous situés sur le receveur de douche (voir figure).

Fixer les parois au receveur à l'aide des vis TE M6x45, des rondelles Ø 6x12 et des écrous.

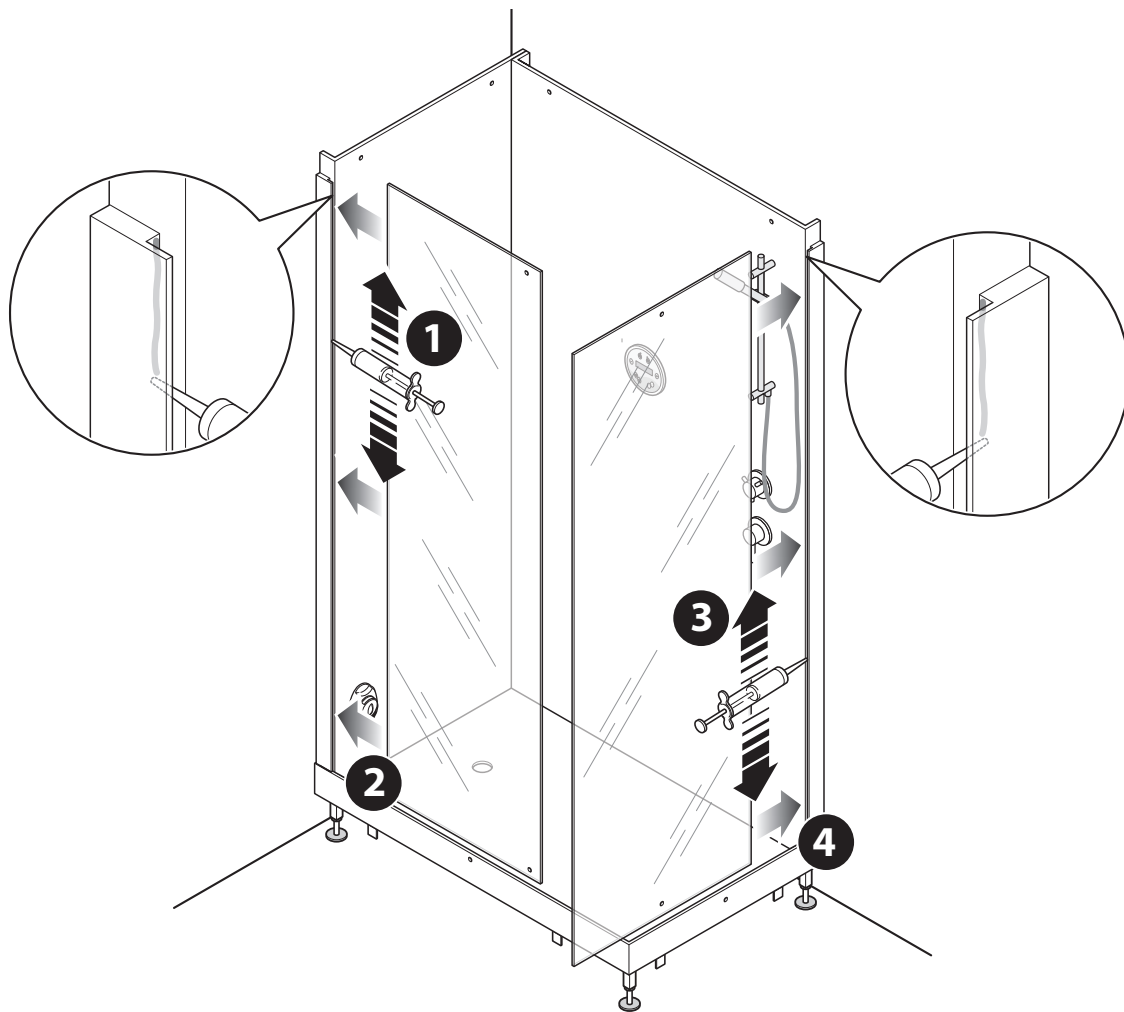
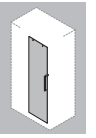

IT

**6**

Siliconare lungo gli scansi delle due pareti sulla sede di alloggiamento dei cristalli fissi.  
Prendere i due cristalli dal loro imballo e posizionarli all'interno della sede delle due pareti.

GB

**6**

Apply silicone along the seats of the two panels that house the glass panes.  
Remove the two glass panes from their packaging and position them inside the seats on the two panels.

DE

**6**

Entlang den Rillen der zwei Wände, an der Stelle an der die festen Glasscheiben untergebracht werden, Silikon auftragen.  
Die zwei Glasscheiben aus ihrer Verpackung nehmen und im Sitz in den Wänden unterbringen.

FR

**6**

Appliquer de la silicone le long des bords des deux parois, au niveau du logement des parois vitrées fixes.  
Retirer les deux vitres de l'emballage et les placer à l'intérieur du logement des deux parois.

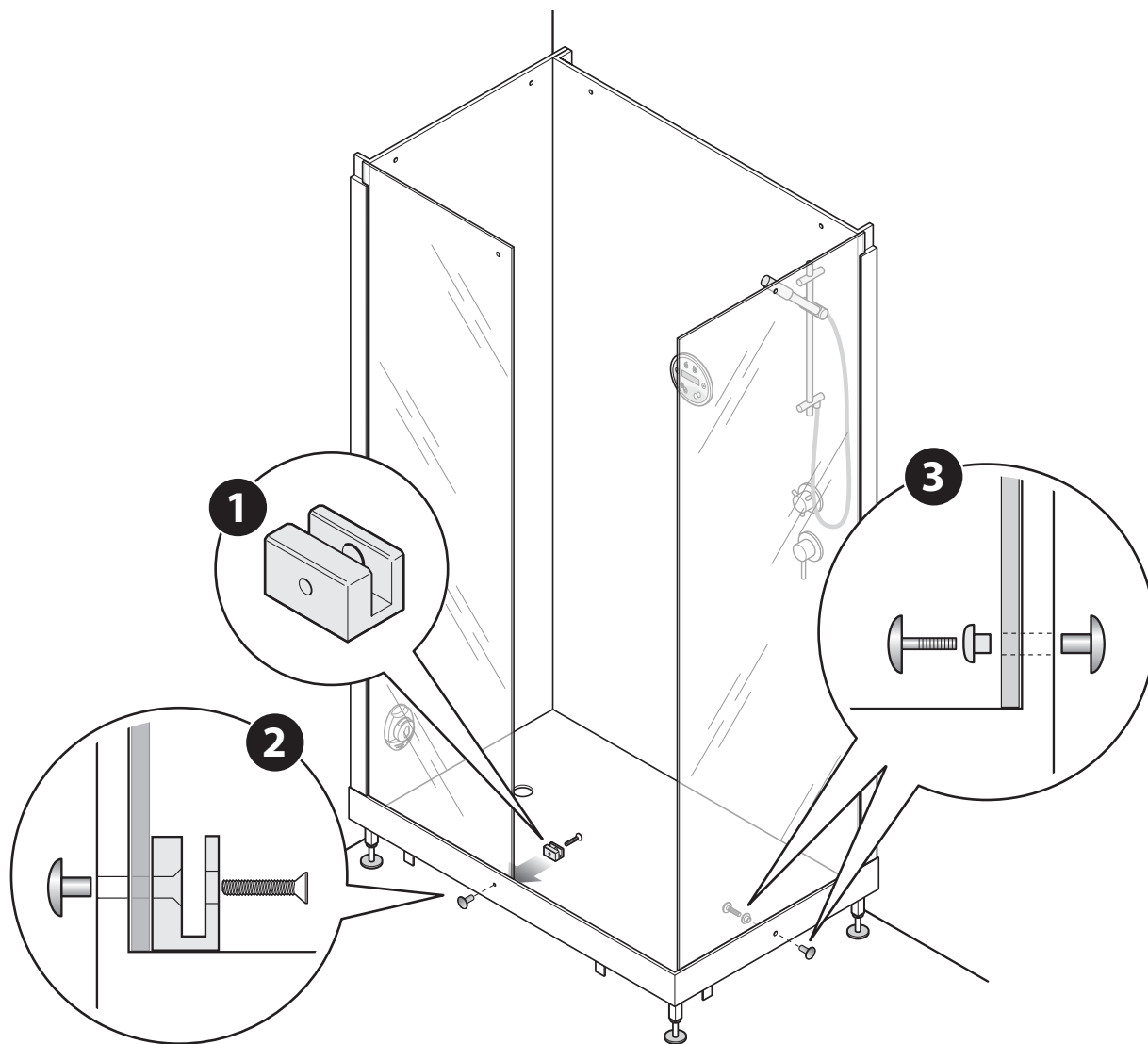
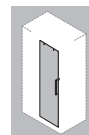

**IT 7**  
Fissare il supporto fermavetro con la viti M6x45 al bordo del piatto doccia (vedi figura).

**GB 7**  
Fix the glass holder support with the M6x45 screws to the edge of the shower tray (see the illustration).

**DE 7**  
Befestigen Sie die Halterung mit den M6x45-Schrauben am Rand der Duschwanne (siehe Abbildung).

**FR 7**  
Prendre les supports et fixez-les avec les vis M6x45 au bord du receveur de douche (voir figure).

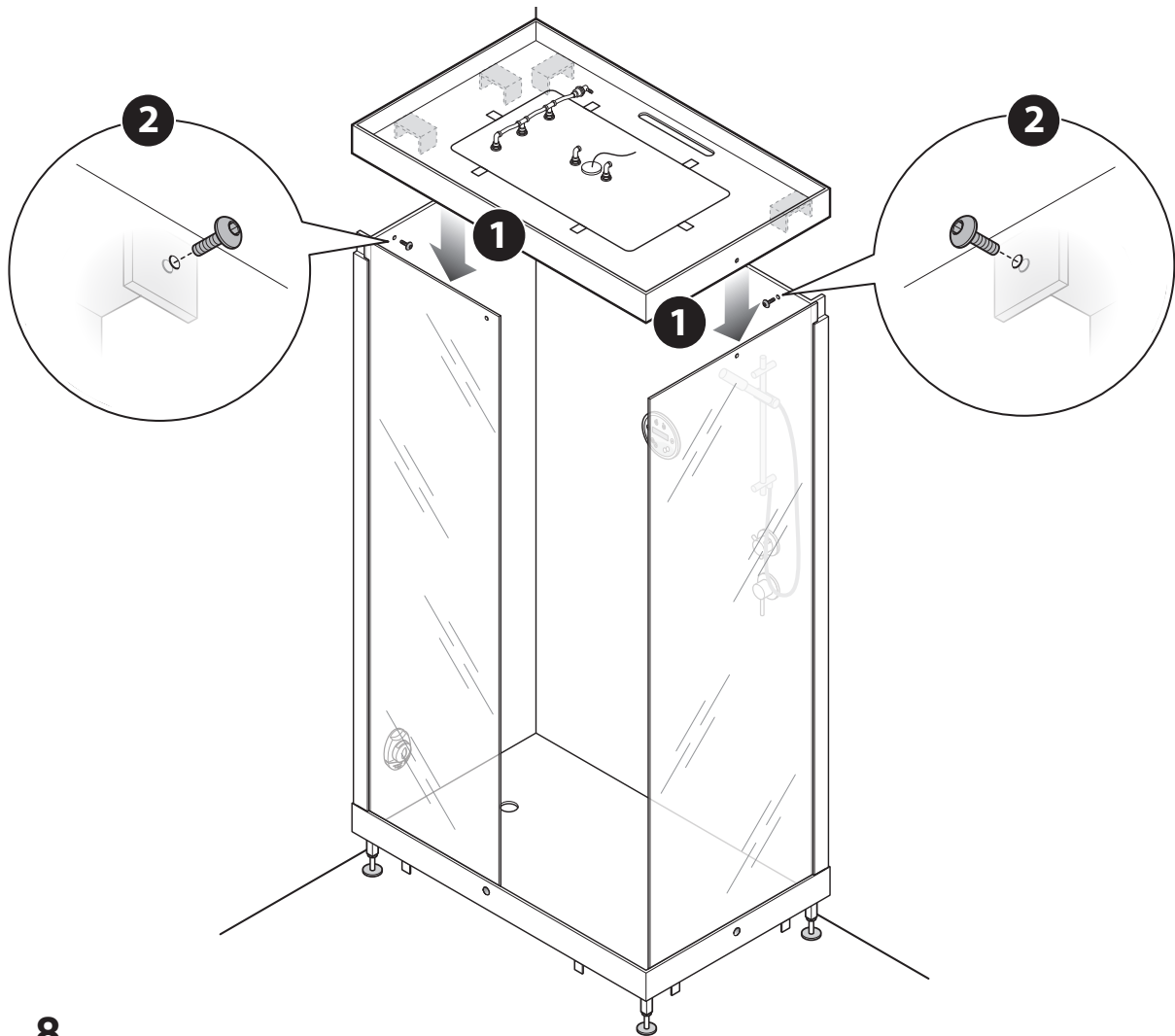
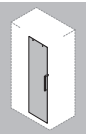

IT

**8**

Inserire il tetto (vedi figura).

Far coincidere i fori presenti sul tetto con i fori delle squadrette presenti sulle pareti e fissare il tetto con viti TE M6x45.

GB

**8**

Insert the stall top (see the illustration).

Match up the holes on the stall top with the holes in the brackets on the panels and fix the stall top with TE M6x45 screws.

DE

**8**

Den Deckel aufsetzen (siehe Abbildung).

Die Bohrungen auf dem Deckel müssen mit den Bohrungen auf den Wänden übereinstimmen, dann den Deckel mit den Schrauben TE M6x45.

FR

**8**

Insérer le toit (voir figure).

Faire coïncider les trous du toit à ceux des équerres situées sur les parois et fixer le toit à l'aide des vis TE M6x45.

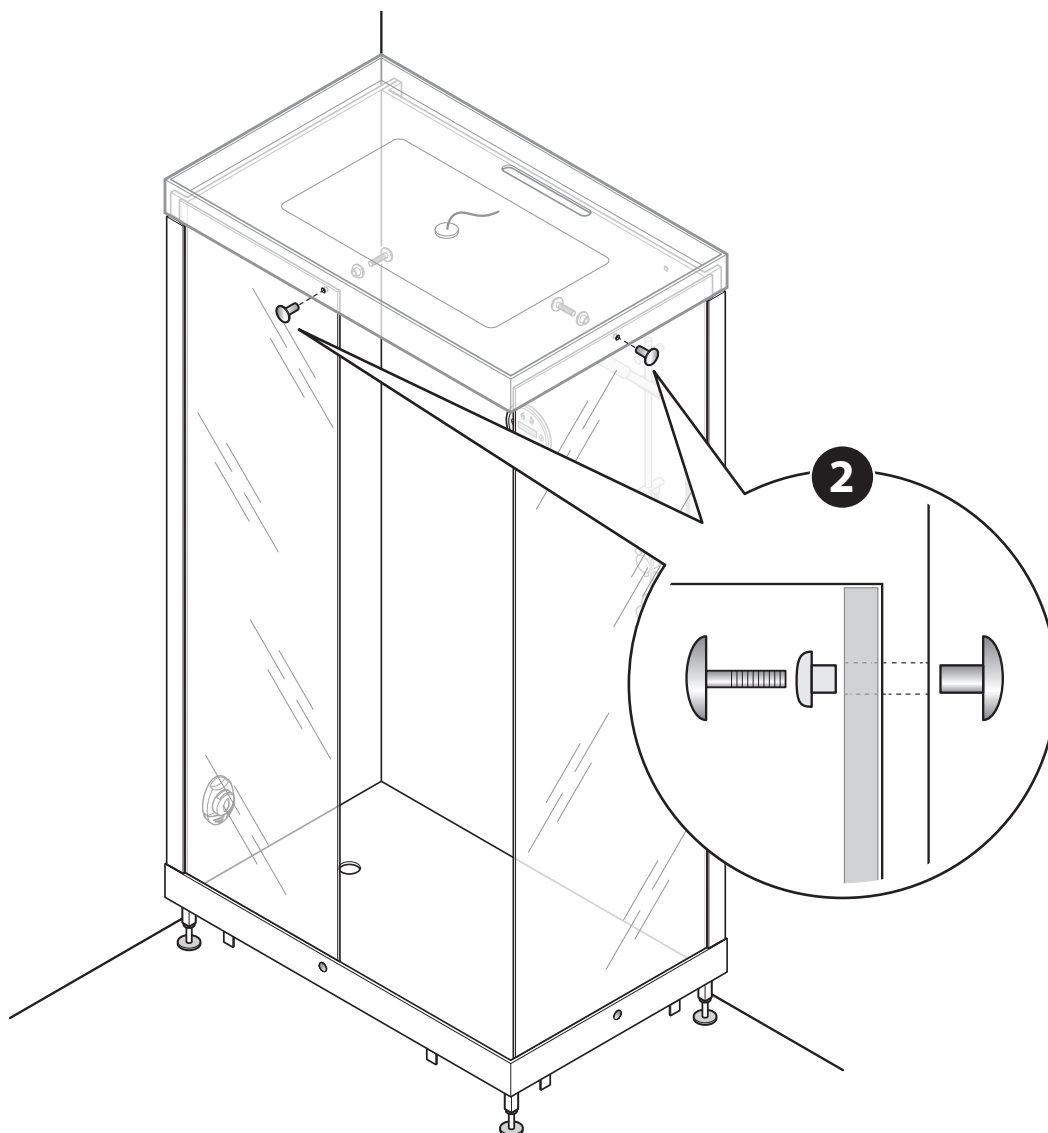
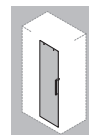

IT

**9**

Fissare con i supporti fermavetro la parte superiore dei cristalli fissi al tetto del box (vedi figura).

Fissare il tetto con i vetri tramite le viti M6x45 (vedi figura).

GB

**9**

Fix the upper part of the fixed panes to the top of the shower using the glass pane supports (see the illustration).

DE

**9**

Mit den Glashaltern die Glasscheiben oben am Deckel der Duschkabine befestigen (siehe Abbildung).

FR

**9**

Fixer avec les supports stop-vitre la partie supérieure des parois vitrées fixes au toit de la cabine (voir figure).

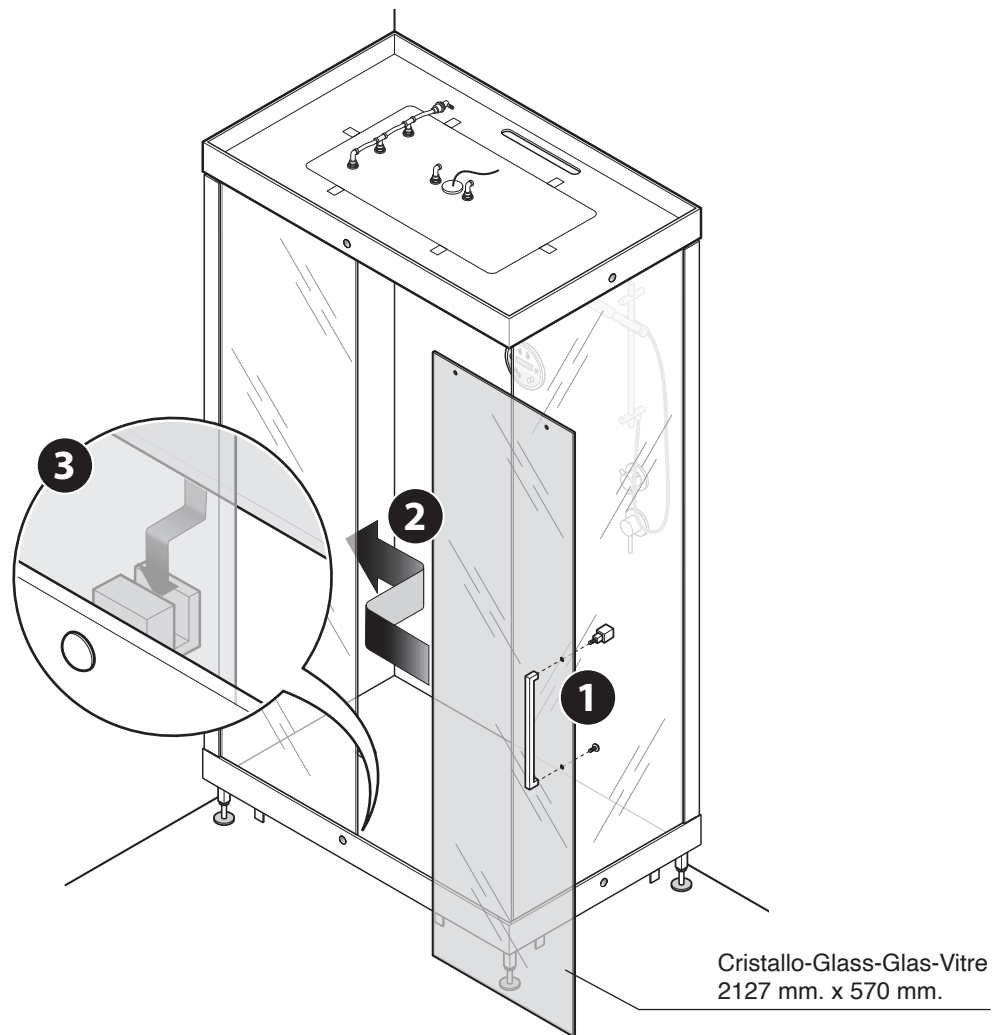
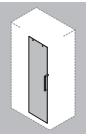

IT

**10**

Prendere la porta dal suo imballo e fissare la maniglia avvitandola nella parte interna superiore con il pomello, nella parte interna inferiore con una vite.



**ATTENZIONE:** Posizionare il cristallo nello scanso apposito sul fermavetro del cristallo fisso.

GB

**10**

Remove the left door from its packaging and fix the handle by blocking the upper part with the knob and the lower part with a screw. Perform the same operation for the right door.



**WARNING:** Position the glass pane in the groove located on the glass pane holder of the fixed pane.

DE

**10**

Die linke Tür aus ihrer Verpackung nehmen und den Griff durch Feststellen im oberen Teil mit dem Knopf und im unteren Teil mit einer Schraube anbringen. Die gleichen Handgriffe an der rechten Tür ausführen.



**ACHTUNG:** Die Glasscheibe in ihre Rille auf dem Glashalter der festen Glaswand stellen.

FR

**10**

Retirer la porte de l'emballage et fixer la poignée en la vissant dans la partie interne supérieure et avec une vis dans la partie interne inférieure.



**ATTENTION :** Positionner la vitre dans le bord du stop-vitre de la vitre fixe prévu à cet effet.

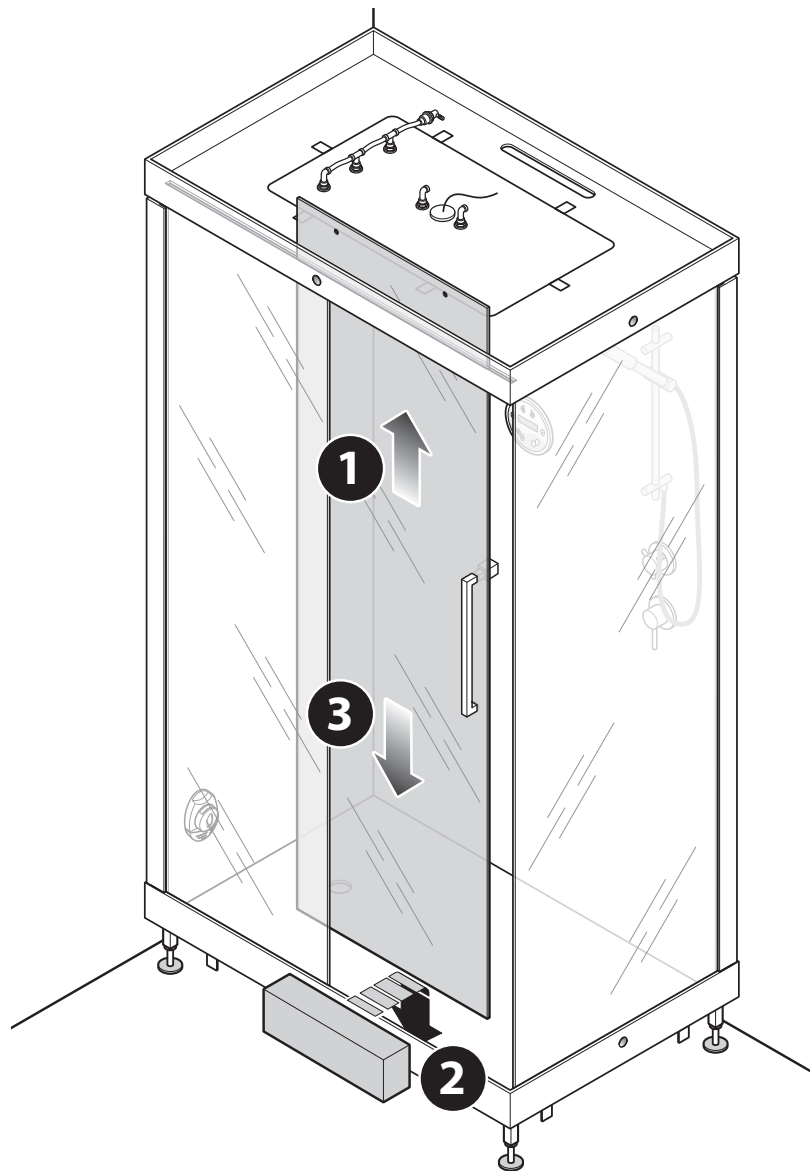
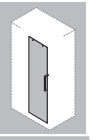

IT

**11**

Sollevare la porta del box e porre sotto ad essa uno spessore che permetta ai fori presenti sulla parte superiore del cristallo di rimanere visibili ed utilizzabili.

GB

**11**

Lift the shower door and prop them on a support that maintains the holes on the upper part of the pane visible and usable.

DE

**11**

Die Türen der Duschkabine anheben und ein Zwischenstück unterlegen, damit die Bohrungen im oberen Teil der Glaswand sichtbar und verwendbar bleiben.

FR

**11**

Soulever les portes de la cabine et y placer dessous une cale d'épaisseur de sorte que les trous situés sur la partie supérieure de la vitre soient bien visibles et facile à utiliser.



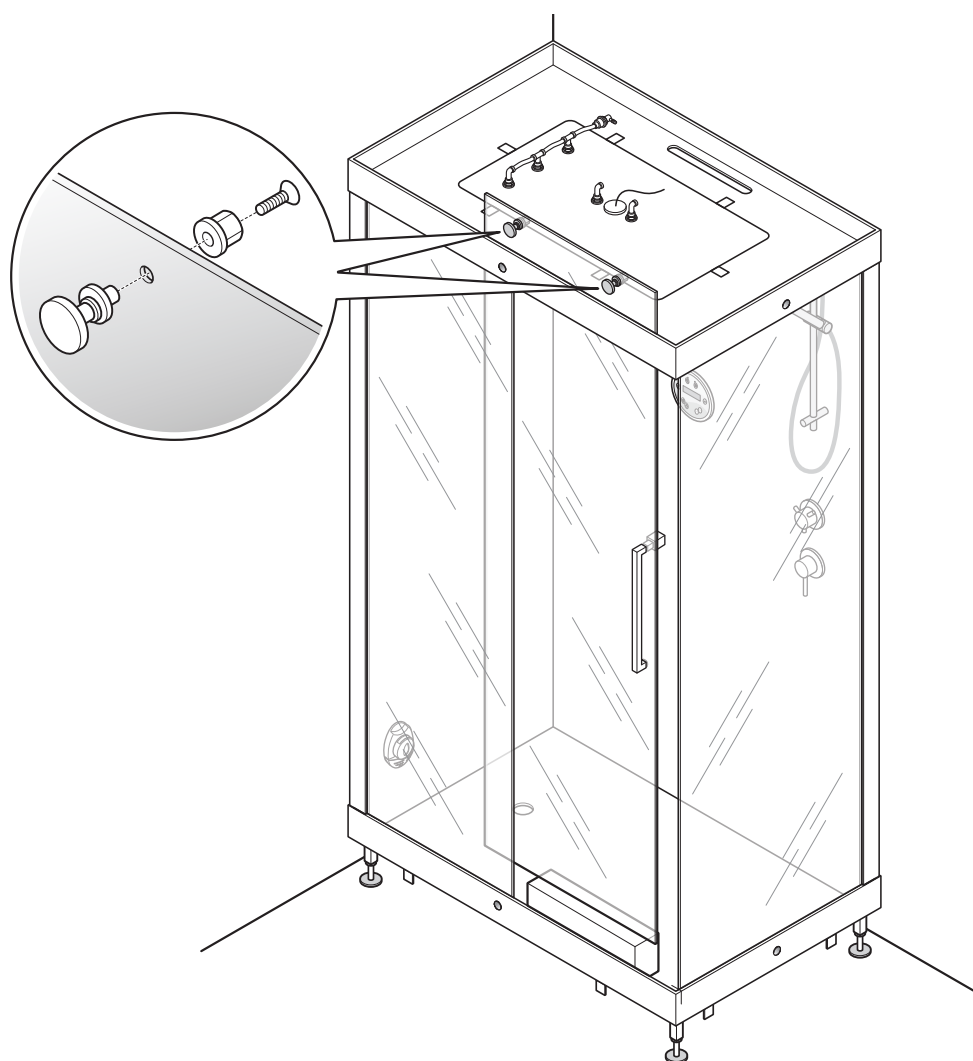
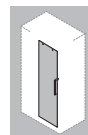

IT

**11**

Inserire le due rotelline di scorrimento alla porta.  
Fissarle con le viti.

GB

**11**

Insert the two sliding wheels onto the door.  
Fix these with screws.

DE

**11**

Die beiden Laufrollen auf der Tür einsetzen.  
Mit den Schrauben befestigen.

FR

**11**

Insérer les deux roulettes de coulissement sur la porte.  
Les fixer avec les vis.

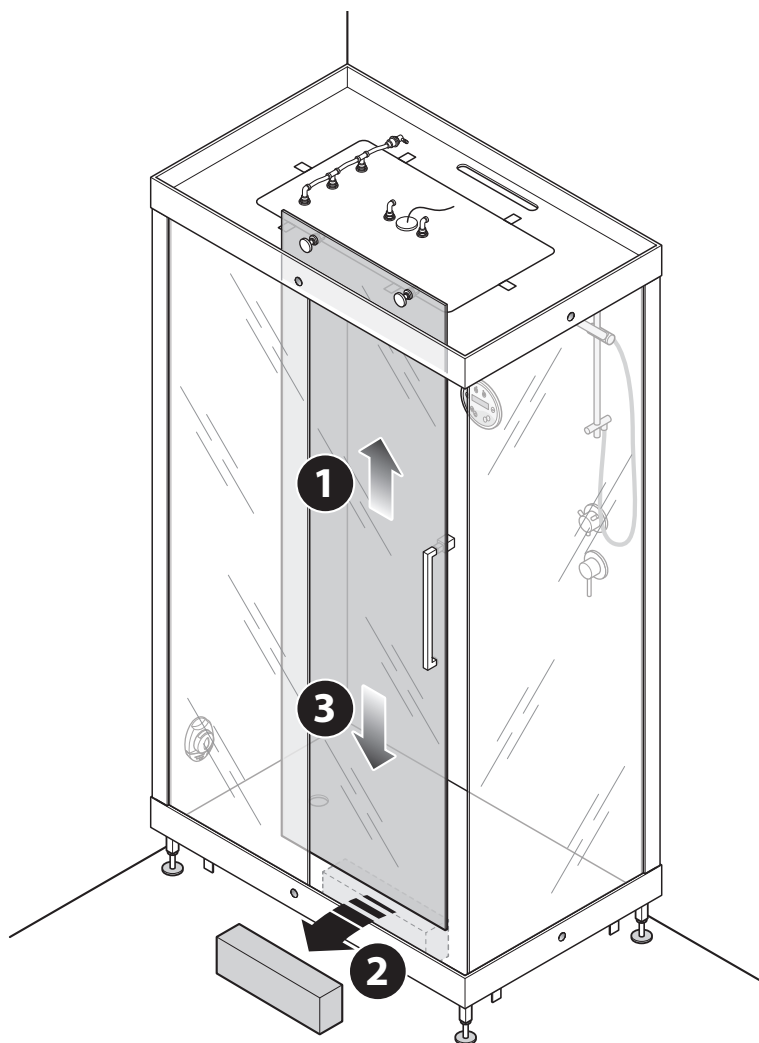
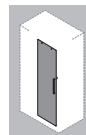

**IT 12**  
Sollevare nuovamente la porta e rimuovere lo spessore che era stato usato per alzarla.  
Abbassare la porta in modo da far appoggiare le rotelline di scorrimento sul tetto.

**GB 12**  
Lift the door once again and remove the support that was propped on.  
Lower the door so the sliding wheels are propped against the stall top.

**DE 12**  
Die Tür erneut anheben und das Zwischenstück mit dem sie höher gestellt wurde, entfernen.  
Die Tür so absenken, dass die Laufrollen auf dem Deckel aufliegen.

**FR 12**  
Soulever de nouveau la porte et ôter la cale d'épaisseur ayant été utilisée pour la rehausser.  
Abaisser la porte de manière à positionner les roulettes de coulissement sur le toit.

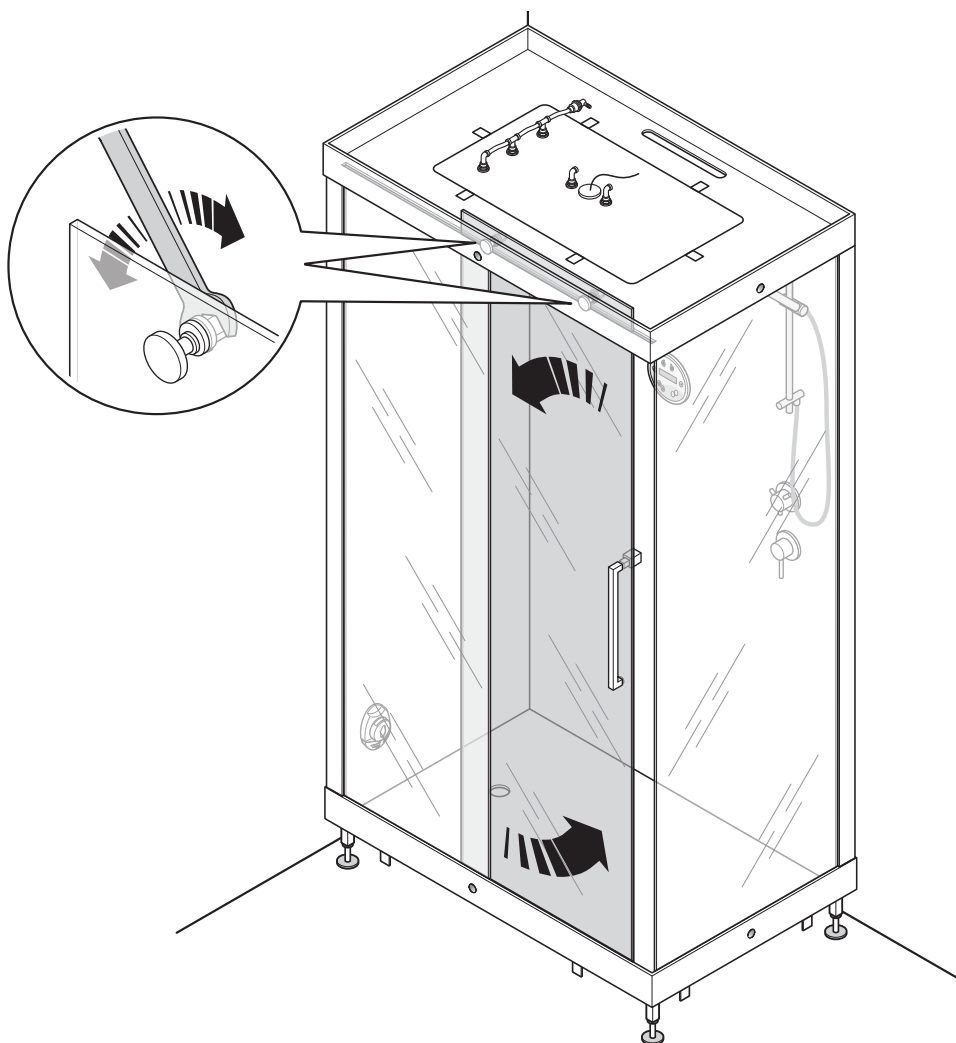

IT

**13**

Controllare che la posizione della porta sia corretta.  
In caso contrario regolare con una chiave esagonale la giusta inclinazione.

GB

**13**

Check that the door is in the correct position.  
If this is not the case, use a hexagonal wrench to adjust the inclination.

DE

**13**

Die Türstellung auf ihre Passgenauigkeit prüfen.  
Falls die Tür nicht passen sollte, mit einem Sechskantschlüssel die richtige Schräge einstellen.

FR

**13**

Contrôler que la porte soit positionnée correctement.  
En cas contraire, régler le bon angle en utilisant une clé six-pans.

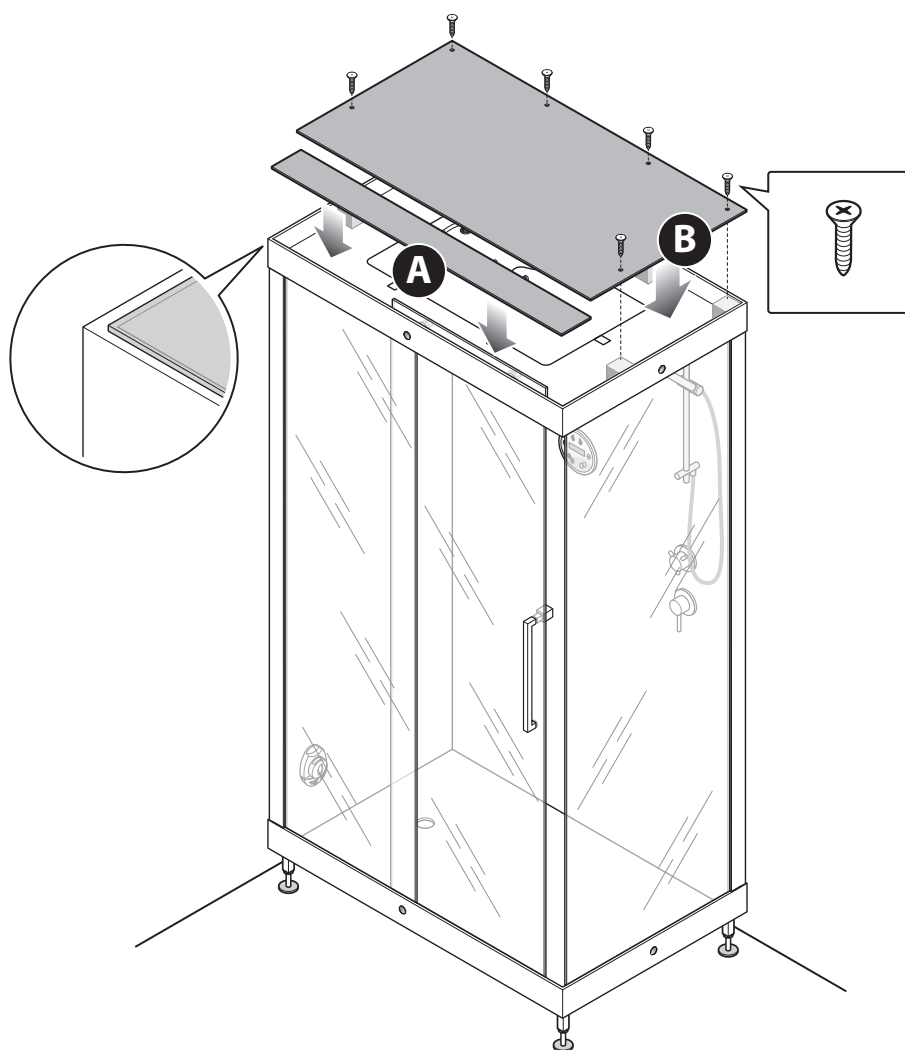
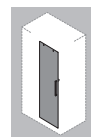

**IT 14**  
Prendere il profilo di protezione della porta dalla confezione.  
Fissarlo con le viti.

**GB 14**  
Remove the protective profile for the door from the packaging.  
Fix it with screws.

**DE 14**  
Das Schutzprofil der Tür aus der Verpackung nehmen.  
Befestigen es mit den Schrauben.

**FR 14**  
Retirer le profil de protection de la porte de l'emballage.  
Fixer-le avec les vis.

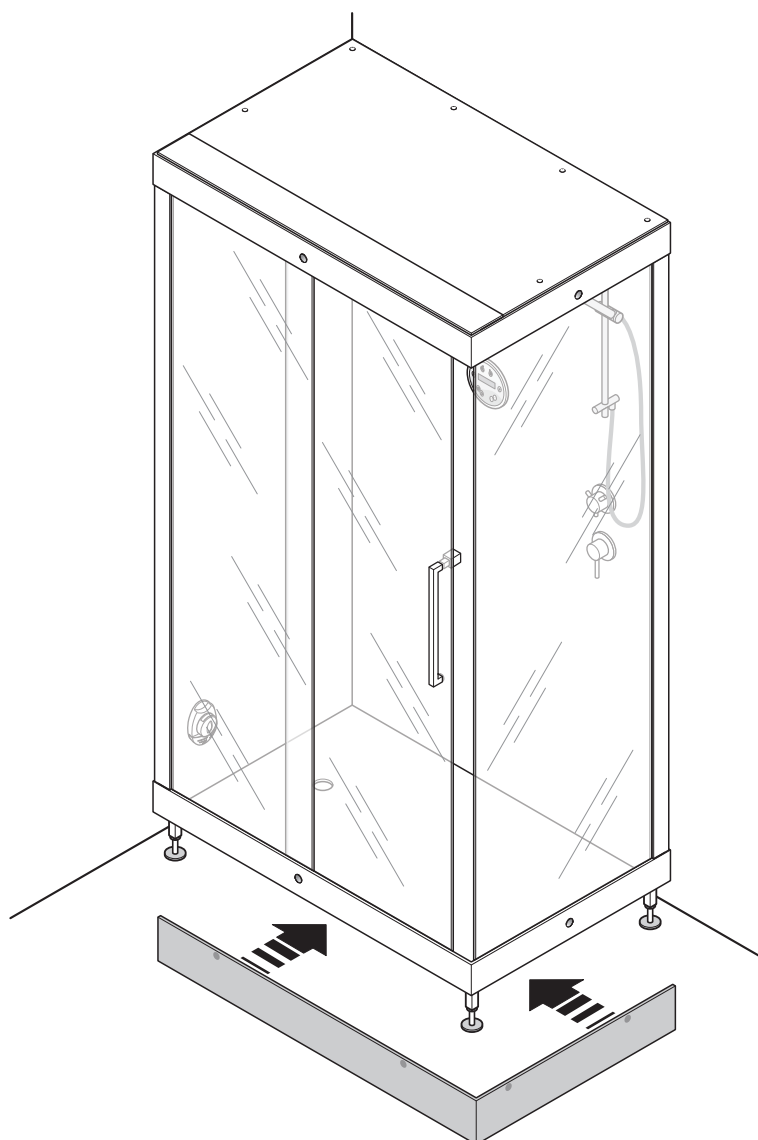

IT

**15**

Prendere gli zoccolo di copertura del piatto doccia e posizionarli facendo combaciare i fori degli stessi con quelli sulle staffe del piatto doccia.

GB

**15**

Take the skirting boards of the shower tray and position them by matching their holes with the brackets of the shower tray.

DE

**15**

Prende les socles de couverture du receveur de douche et les positionner en faisant correspondre les trous de ceux-ci avec ceux des supports du receveur de douche.

FR

**15**

Prende les socles de couverture du receveur de douche et les positionner en faisant correspondre les trous de ceux-ci avec ceux des supports du receveur de douche.

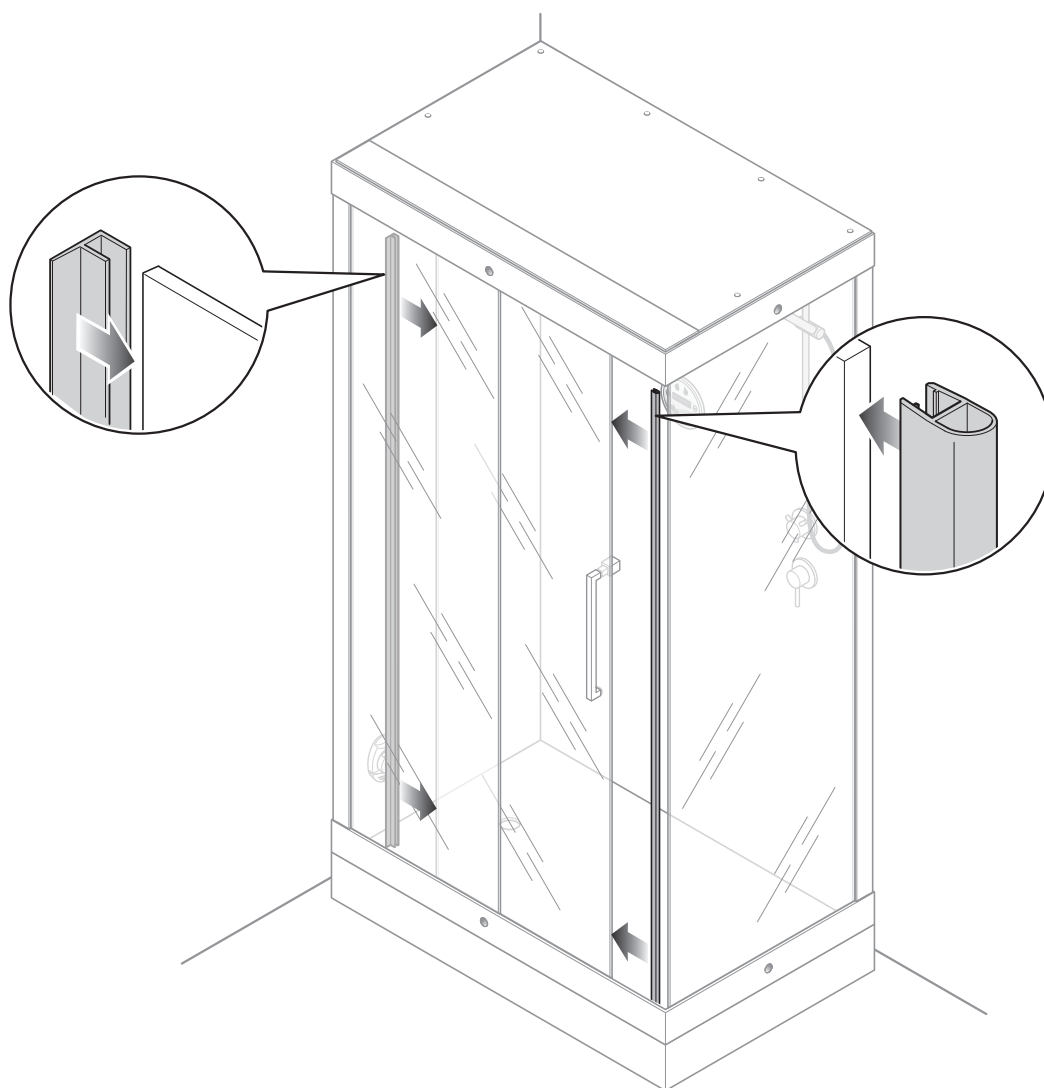

**IT 16**  
Inserire le guarnizioni sui cristalli fissi rispettando il verso corretto (vedi figura).

**GB 16**  
Insert the seals onto the fixed glass panes, checking their correct direction (see the illustration).

**DE 16**  
Die Dichtungen an den festen Glaswänden anbringen, dabei auf die Richtung achten (siehe Abbildung).

**FR 16**  
Insérer les joints sur les vitres fixes en respectant le bon sens (voir figure).



**ACRILAN SA**

2nd Km Chalkidona - Thessaloniki

57007 Thessaloniki Greece

Tel. +302391023117

Fax +302391023060

[www.acrilan.gr](http://www.acrilan.gr)

[info@acrilan.gr](mailto:info@acrilan.gr)

SERIE CENTO - 06/2023

